

# FRESADORA PORTAL CNC

- ❑ CABEÇOTE DE MERGULHO
- ❑ EIXO ÁRVORE PARA 6.000 RPM
- ❑ GUIAS LINEARES - EIXOS X-Y-Z

⊕ Estrutura reforçada. Base, mesa, colunas, travessão e cabeçote em ferro fundido GG-25 normalizado;

⊕ Guias lineares reforçadas para deslocamentos nos eixos longitudinal, vertical e transversal.

**BARRAMENTO**  
Guias lineares com 45 mm de largura

**SISTEMA DE LUBRIFICAÇÃO**  
Centralizada Progressivo Motorizado a Óleo

**SISTEMA DE REFRIGERAÇÃO DO SPINDLE**

modelos:  
**FP-3000-CM-GL**  
**FP-4000-CM-GL**

100% NACIONAL



**CHINELATTO**  
desde 1962

**COMANDO CNC**  
FAGOR 8055

**MANIVELA ELETRÔNICA**

**CONTRA-PESO HIDRÁULICO**  
Com 02 cilindros hidráulicos e uma Central Hidráulica com Acumulador de Nitrogênio

**SPINDLE**  
Tipo Direct Drive até 6.000 rpm

**SUB-CABEÇOTE 90°**  
Opcional

**APALPADOR**  
Opcional



**INDÚSTRIA DE MÁQUINAS**  
**CHINELATTO LTDA.**

# FRESADORA PORTAL CNC

- ❑ CABEÇOTE DE MERGULHO
- ❑ EIXO ÁRVORE PARA 6.000 RPM
- ❑ GUIAS LINEARES - EIXOS X-Y-Z

## CARACTERÍSTICAS TÉCNICAS:

MODELOS	FP-3000-CM-GL	FP-4000-CM-GL
<b>CURSO:</b>		
⇒ Eixo X - longitudinal	3.000 mm	4.000 mm
⇒ Eixo Y - transversal	2.200 mm	2.200 mm
⇒ Eixo Z - vertical	900 mm	900 mm
<b>VELOCIDADES DE AVANÇO RÁPIDO:</b>		
⇒ Eixos X - Y - Z - máximo	12 m/min	12 m/min
<b>CABEÇOTE FRESADOR:</b>		
⇒ Velocidades variáveis de rotação - 1 gama	50 a 6.000 rpm	50 a 6.000 rpm
⇒ Eixo árvore: cone	ISO 50	ISO 50
⇒ Distância face eixo árvore e mesa - mín. ~ máx.	180 ~ 1.080 mm	180 ~ 1.080 mm
⇒ Distância centro do eixo árvore à coluna	490 mm	490 mm
⇒ Balanço via cilindros hidráulicos e acumulador de nitrogênio		
⇒ Motor do spindle	22/33 kW	22/33 kW
<b>MESA:</b>		
⇒ Dimensões úteis	3.000 x 1.000 mm	4.000 x 1.000 mm
⇒ Capacidade estimado de peso distribuído sobre a mesa	8.000 kg	10.000 kg
<b>SERVO MOTORES - POTÊNCIA:</b>		
⇒ Eixo X	16,5 Nm	20,8 Nm
⇒ Eixo Y - Z	8,9 Nm	8,9 Nm
<b>COMANDO CNC:</b>	FAGOR 8055	FAGOR 8055
⇒ Posicionamento dos eixos: X - Y - Z	via incoeder	via incoeder
<b>MANIVELA TIPO JOYSTICK</b>	inclusa	inclusa
<b>PESO APROXIMADO</b>	13.000 kg	15.500 kg
<b>DIMENSÕES DO EQUIPAMENTO (Compr. x Larg. x Alt.)</b>	6,3 x 3,34 x 3,8 m	8,3 x 3,34 x 3,8 m
<b>ESPAÇO OCUPADO P/ FUNCIONAMENTO</b>	10 x 4,5 x 4,5 m	12 x 4,5 x 4,5 m
<b>ELÉTRICA - TENSÃO NORMAL INSTALADA</b>	380 volts - 60 Hz	380 volts - 60 Hz

modelos:  
**FP-3000-CM-GL**  
**FP-4000-CM-GL**

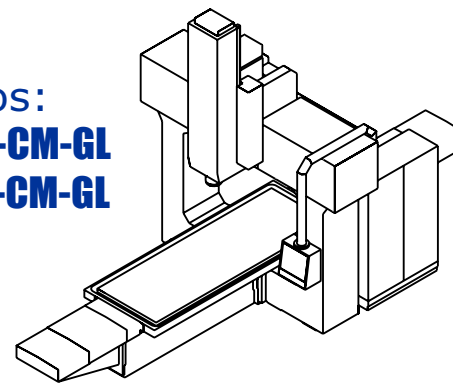

### EQUIPAMENTO NORMAL:

- ⇒ Proteção simples contra cavacos;
- ⇒ Proteção telescópica para as guias lineares eixo X;
- ⇒ Proteção sanfonada para as guias lineares eixos Y e Z;
- ⇒ Eletro bomba de refrigeração 1.100W. Tanque capacidade 700 litros;
- ⇒ Bomba de lubrificação automática instalada na máquina;
- ⇒ Acumulador de nitrogênio para balança do cabeçote fresador;

### EQUIPAMENTO EXTRA OPCIONAL:

- ⇒ Sub Cabeçote angular adaptável ao cabeçote fresador p/usinar de 0° até 90°;
- ⇒ Sub Cabeçote angular adaptável ao cabeçote fresador p/usinar a 90°;
- ⇒ Carenagem completa de chapa c/ 02 portas móveis;
- ⇒ Apalpador marca "Renishaw" com cabos de conexão e interface;
- ⇒ Transformador de voltagem de 380volts para 220volts;
- ⇒ Réguas de leitura digital marca Fagor para eixos X-Y-Z;
- ⇒ Ferramentas de usinagem.



**Indústria de Máquinas Chinelatto Ltda.**  
 Rodovia Limeira - Mogi Mirim, Km 104,7  
 Fone: (55.19)3446.4545 • Fax: 3446.4545 r. 228  
 Cx.Postal 260 • CEP 13480-970  
 Limeira • SP • Brasil  
 e-mail: [chinelatto@chinelatto.com.br](mailto:chinelatto@chinelatto.com.br)  
 home-page: [www.chinelatto.com.br](http://www.chinelatto.com.br)