

► Furadeira de Coluna

Column Drilling Machine
Taladro de Columna

KM-38

Mesas Opcionais

Optional Tables
Mesas Opcionales



Mesa Coordenada

Coordinate Table
Mesa Coordenada



Mesa Inclinável

Tilting Table
Mesa Inclinable

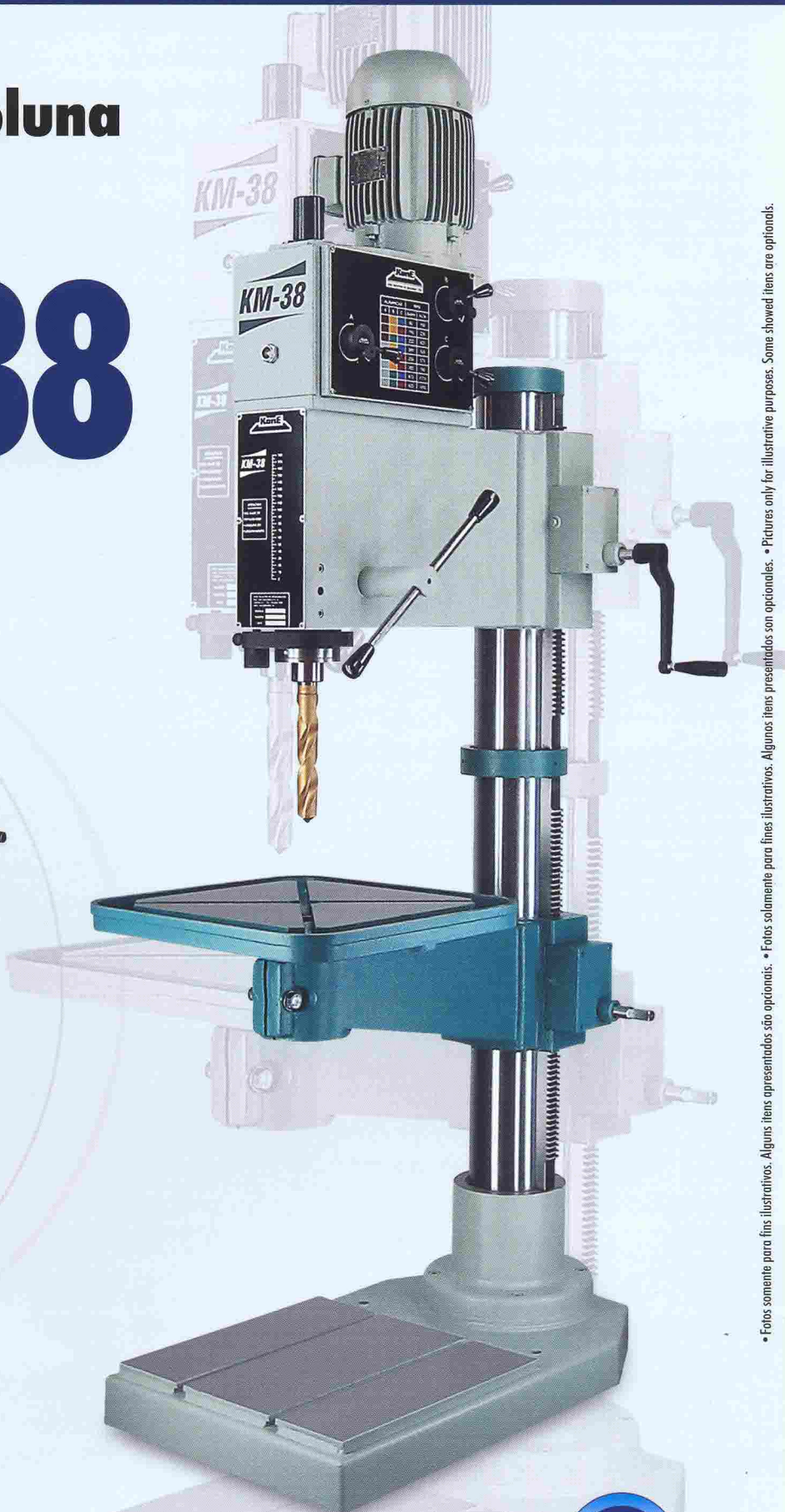

• Fotos somente para fins ilustrativos. Alguns itens apresentados são opcionais. • Pictures only for illustrative purposes. Some showed items are optional.



KONE INDÚSTRIA DE MÁQUINAS LTDA.

SISTEMA DA QUALIDADE CERTIFICADO ISO 9001:2000
SISTEMA DE LA CALIDAD CERTIFICADO ISO 9001:2000
QUALITY SYSTEM CERTIFICATE ISO 9001:2000



KM-38

FURADEIRA DE COLUNA MODELO KM-38

Capacidade máxima de furar em aço	mm	38
Capacidade máxima de furar em fofo	mm	44
Profundidade máxima de furar	mm	180
Cone morse	CM	4
Gama de velocidades		16(*)
Distância do fuso à coluna	mm	440
Diâmetro da coluna	mm	137
Distância máxima do fuso à mesa	mm	625
Distância máxima do fuso à base	mm	1120
Distância mínima do fuso à base	mm	860
Curso vertical da mesa	mm	470
Curso vertical do cabeçote	mm	260
Superfície útil da mesa	mm	500 x 500
Dimensões da base	mm	510 x 850
Superfície útil da base	mm	450 x 470
Potência do motor	CV	2,0 / 3,0
Velocidades do motor	RPM	900 / 1800
Potência do motor do avanço automático longitudinal da mesa (opcional)	CV	0,5
Altura	mm	2230
Largura	mm	660
Comprimento	mm	1030
Peso líquido	kg	400
Peso bruto	Kg	580
Embalagem Marítima: Volume	m ³	2,45
Altura	mm	2250
Largura	mm	820
Comprimento	mm	1320

(*) ROTACÕES:.....80-110-160-200-230-260-290-360-420-520-570-670-740-920-1370-1850 RPM

Características técnicas

Máquina robusta, utilizada também para trabalhos em peças de grande porte, devido a distância do eixo-árvore à coluna ser de 440mm.

Eixos e engrenagens em aço Cr-Ni, submetidos a rigorosos tratamentos térmicos e montados sobre rolamentos da mais alta qualidade. Todos os eixos são estriados e retificados.

Máquina robusta, es empleada, también, para trabajos en piezas de grande porte debido la distancia del eje-árbol a la columna ser de 440mm.

Ejes y engranajes en acero Cr-Ni, sometidos a rigurosos tratamientos térmicos y montados sobre rodamientos de la más alta calidad. Todos los ejes son estriados y rectificados.

Sturdy machine, also used for works in great size pieces due to the distance from spindle to column be 440mm.

Axles and gears in Cr-Ni steel, submitted to strict thermal treatments and mounted on bearings of highest quality. All axles are grooved and milled.



KONE INDÚSTRIA DE MÁQUINAS LTDA.

Rua João Bassinello, 59 - CP 280
CEP: 13480-970 - Limeira-SP Brasil
Fone PABX: (19) 3451-1026 - Fax: (19) 3451-4816
info@konemaquinas.com.br
www.kone.com.br

ACESSÓRIOS NORMAIS

- Motor elétrico
- Alavanca para movimento vertical da mesa e do cabeçote
- Sistema de avanço manual lento (para KM-38/MC).....2,2 mm/volta

ACESSÓRIOS OPCIONAIS

- Mesa giratória (para KM-38/MC).....200 x 300 x 150 mm
- Sistema de avanço manual lento (para KM-38/MF e KM38/MI)..2,2 mm/volta
- Divisor simples de 100mm com contra-ponto (para KM-38/MC)
- Leitura digital (para KM-38/MC)
- Morsa (fixa ou giratória)
- Sistema de iluminação
- Sistema de refrigeração
- Rosqueador e reversor eletro-mecânico

MESAS OPCIONAIS

- Mesa inclinável em até 180°
- Mesa coordenada: Dimensões.....255 x 870 mm
Curso longitudinal.....440 mm
Curso transversal.....270 mm
- Avanço automático longitudinal da mesa (para KM 38/MC)25 - 48 - 62 - 85 - 100 - 160 mm/min
- Jogo de pinças com mandril porta-pinças (para KM-38/MC)

TALADRO DE COLUMNA MODELO KM-38

CARACTERÍSTICAS TÉCNICAS

Capacidad máxima de perforar en acero	mm	38
Capacidad máxima de perforar en hierro fundido	mm	44
Profundidad máxima de perforar	mm	180
Cono morse	CM	4
Gama de velocidades		16(*)
Distancia del eje-árbol a la columna	mm	440
Diámetro de la columna	mm	137
Distancia máxima del eje-árbol a la mesa	mm	625
Distancia máxima del eje-árbol a la base	mm	1120
Distancia mínima del eje-árbol a la base	mm	860
Curso vertical de la mesa	mm	470
Curso vertical del cabezal	mm	260
Superficie útil de la mesa	mm	500 x 500
Dimensiones de la base	mm	510 x 850
Superficie útil de la base	mm	450 x 470
Potencia del motor	CV	2,0 / 3,0
Velocidades del motor	RPM	900 / 1800
Potencia del motor del avance automático longitudinal de la mesa (opcional)	CV	0,5
Altura	mm	2230
Anchura	mm	660
Largura	mm	1030
Peso neto	kg	400
Peso bruto	Kg	580
Embalaje Marítimo: Volumen	m ³	2,45
Altura	mm	2250
Anchura	mm	820
Largura	mm	1320

(*)ROTACIONES:.....80-110-160-200-230-260-290-360-420-520-570-670-740-920-1370-1850 RPM

COLUMN DRILLING MACHINE MODEL KM-38

TECHNICAL SPECIFICATIONS

Maximum drilling capacity in steel	mm	38
Maximum drilling capacity in cast iron	mm	44
Maximum drilling depth	mm	180
Morse taper	MT	4
Speeds range		16(*)
Distance from spindle to column	mm	440
Column diameter	mm	137
Maximum distance from spindle to table	mm	625
Maximum distance from spindle to base	mm	1120
Minimum distance from spindle to base	mm	860
Table vertical travel	mm	470
Head vertical travel	mm	260
Table useful surface	mm	500 x 500
Base dimensions	mm	510 x 850
Base useful surface	mm	450 x 470
Motor power	HP	2,0 / 3,0
Motor speeds	RPM	900 / 1800
Table longitudinal power feed motor power (optional)	HP	0,5
Height	mm	2230
Width	mm	660
Length	mm	1030
Net weight	kg	400
Gross weight	Kg	580
Seaworthy packing: Volume	m ³	2,45
Height	mm	2250
Width	mm	820
Length	mm	1320

(*) ROTATIONS:.....80-110-160-200-230-260-290-360-420-520-570-670-740-920-1370-1850 RPM

ACESSÓRIOS NORMAIS

- Motor elétrico
- Palanca para movimento vertical de la mesa y del cabezal
- Sistema de avance manual lento (para KM-38/MC).....2,2 mm/vuelta

ACESSÓRIOS OPCIONAIS

- Mesa giratória (para KM38/MC).....200 x 300 x 150 mm
- Sistema de avanço manual lento (para KM 38/MF y KM-38/MI).....2,2 mm/vuelta
- Divisor simples de 100 mm con contra-punto (para KM-38/MC)
- Lectura digital (para KM-38/MC)
- Morsa (fija o giratoria)
- Sistema de iluminación
- Sistema de refrigeración
- Rosqueador y reversor electro-mecánico

MESAS OPCIONAIS

- Mesa inclinable hasta 180°
- Mesa coordenada: Dimensiones.....255 x 870 mm
Curso longitudinal.....440 mm
Curso transversal.....270 mm
- Avance automático longitudinal de la mesa (para KM-38/MC)..25 - 48 - 62 - 85 - 100 - 160 mm/min
- Juego de boquillas con mandril porta-boquillas (para KM-38/MC)

STANDARD ACCESSORIES

- Electric motor
- Crank for table and head vertical travel
- Slow manual feed system (for KM-38/MC).....2,2 mm/revolution

OPTIONAL ACCESSORIES

- Swivel base table(for KM-38/MC).....200 x 300 x 150 mm
- Slow manual feed system (for KM-38/MF and KM-38/MI).....2,2 mm/revolution
- 100 mm simple dividing head with counter-point (for KM-38/MC)
- Digital readout (for KM-38/MC)
- Vise (fixed or swivel base)
- Illuminating system
- Cooling system
- Electromechanical threader and reverser

OPTIONAL TABLES

- Tilting table up to 180°
- Coordinate table: Dimensions.....255 x 870 mm
Longitudinal travel.....440 mm
Transversal travel.....270 mm
- Table longitudinal power feed (for KM-38/MC) 25 - 48 - 62 - 85 - 100 - 160 mm/min
- Set of collets with collets chuck (for KM-38/MC)